

晶豪科技推出高功率數位輸入 D 類音訊放大器

2024 年 1 月 5 日

晶豪科技推出家庭娛樂體驗的數位輸入 D 類音訊放大器 – AD83586C。這款產品可驅動 2.1 聲道 30Wx2+60W，立體聲輸出 60Wx2 以及單聲道 120Wx1。此次推出的放大器採用晶豪科技先進的 3D 環繞音效技術，不需要昂貴的設備，透過 AD83586C 簡易軟件參數設定對聲音信號進行附加處理，能夠在家庭劇院系統、電視、無線音箱以及條式音箱等應用，就能體驗到電影裡激烈打鬥、爆炸和電玩槍戰聲音效果以及超低失真的優勢。AD83586C 真正厲害的地方是強調讓使用者獲得更真實的聲音環繞體驗，創造出環繞全景聲的深度與廣度。

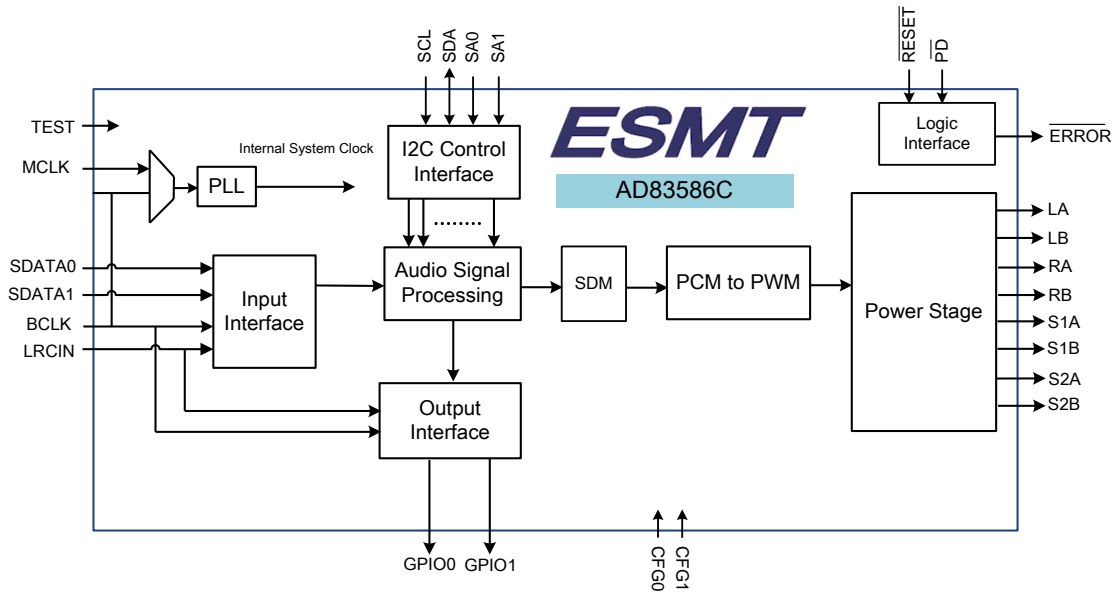

家庭劇院 5.1 聲道可以採用 AD83586Cx2 方案。

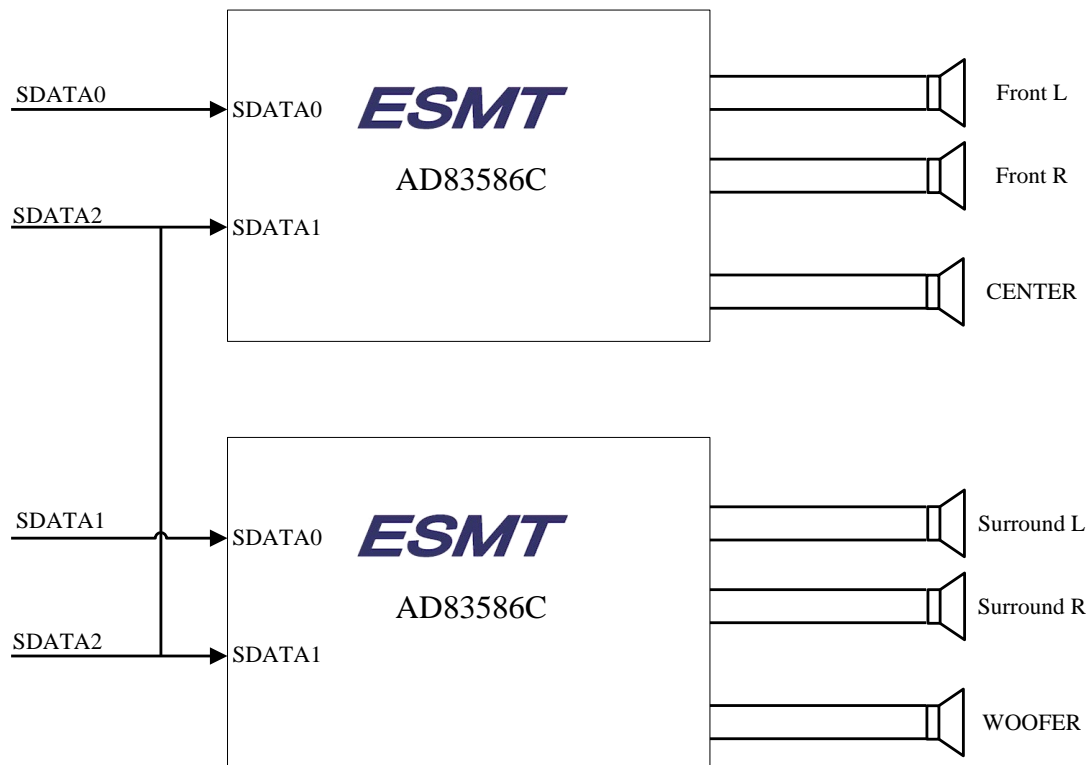

這款全新放大器整合 36 個可程式控制雙二階濾波器和動態範圍壓縮(DRC)，可透過數位I2C控制進程式化設定自動將音訊調整為需要的音量範圍，同時防護喇叭，並避免截波與失真。使用便利的圖形化使用者介面(GUI)，可呈現濾波器和DRC的完整彈性效能。GUI包含動態變化的繪圖功能，能夠以圖形呈現輸出輸入的關聯性，輕易地一目瞭然，可供快速開發縮短上市時程。AD83586C 是全世界第一款同時支持 2.1 聲道，立體聲及單聲道 E-LQFP48L 封裝數位輸入 D 類音訊放大器。